

# Система фурнитуры для складных дверей

- ▶ WingLine 230 / с креплением к боковине
- ▶ Обзор возможностей

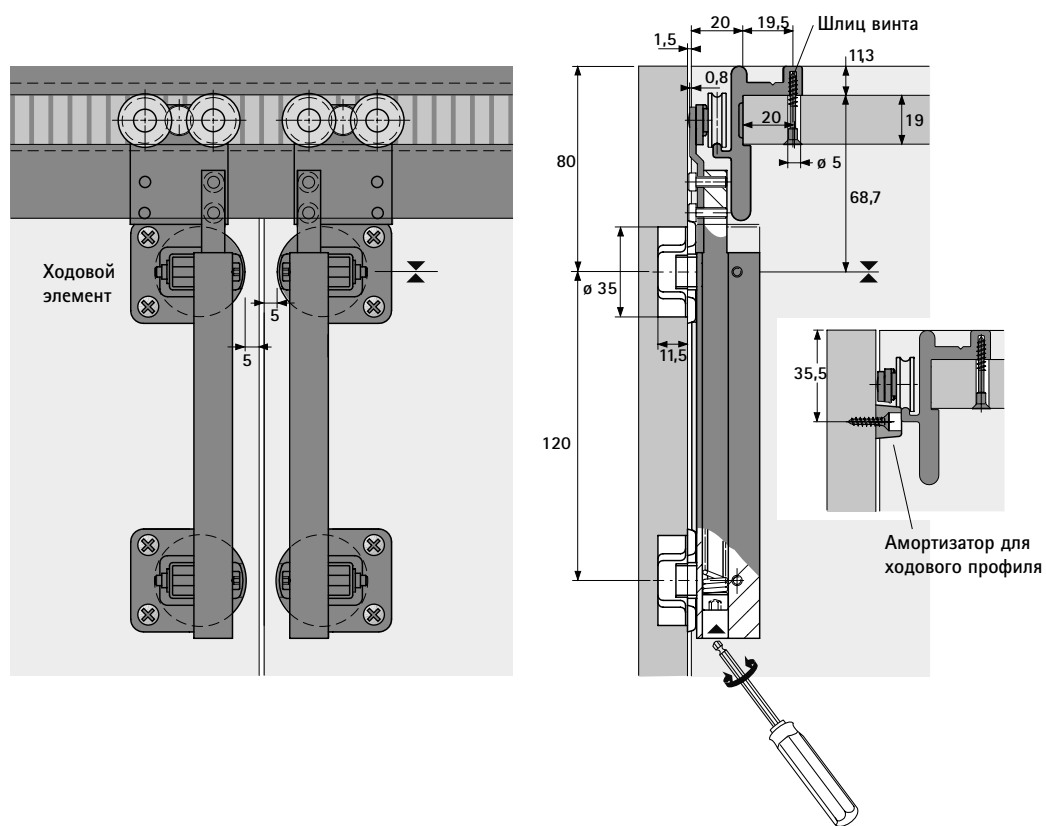

## Принцип работы / 1 складная дверь с 2 створками



# Система фурнитуры для складных дверей

▶ WingLine 230 / с креплением к боковине

▶ Монтажная схема **Обратите внимание на пометку в красном овале!!!**

## Монтажные размеры WingLine 230

### Дверной пакет с 2 створками

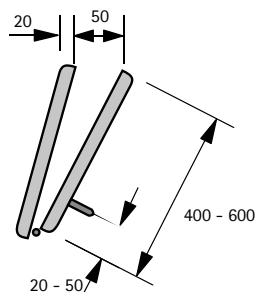

### Складная дверь с 2 створками

Ширина створки 800 - 1200 мм

Вес двери / створки 20 - 25 кг

Высота створки 2000 - 3000 мм

### Расчет ширины двери/дверных створок 2 складные двери с 4 створками

Ширина двери = ширина корпуса в свету + (2 x наложение<sup>1</sup>)

Ширина створки = (ширина корпуса в свету - 3 x фуга + 2 x наложение<sup>1</sup>) ÷ 4

Наложение<sup>1</sup>: макс. 15 мм, значение С 5 мм

### 1 складная дверь с 2 створками

Ширина двери = ширина корпуса в свету + (наложение<sup>1</sup> + наложение<sup>2</sup>)

Ширина створки = (ширина корпуса в свету - 1 x фуга + наложение<sup>1</sup> + наложение<sup>2</sup>) ÷ 2

Наложение<sup>1</sup>: макс. 15 мм, значение С 5 мм

Наложение<sup>2</sup>: макс. 4 мм

### Дверной пакет с 4 створками

Амортизатор на ходовом профиле

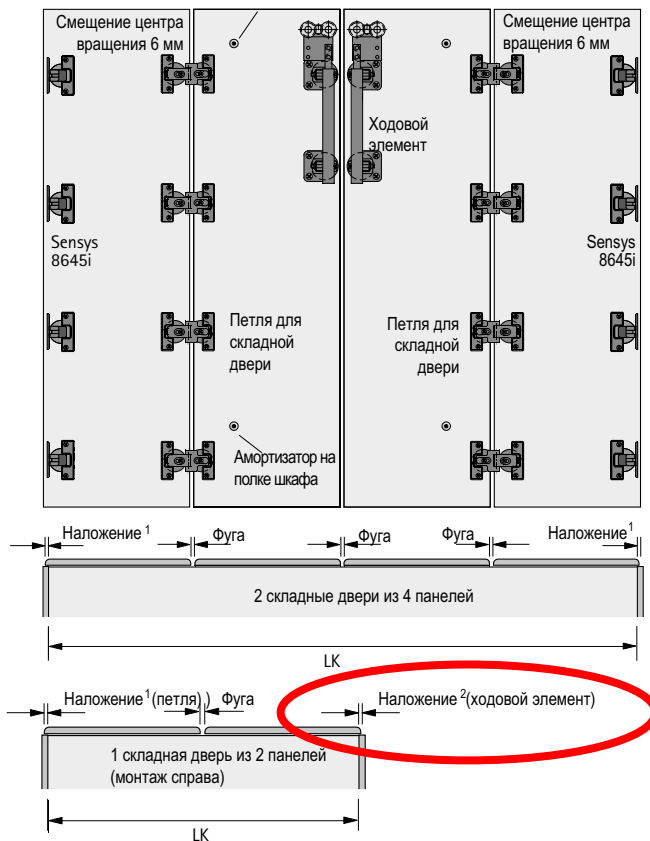

### Карта сверления

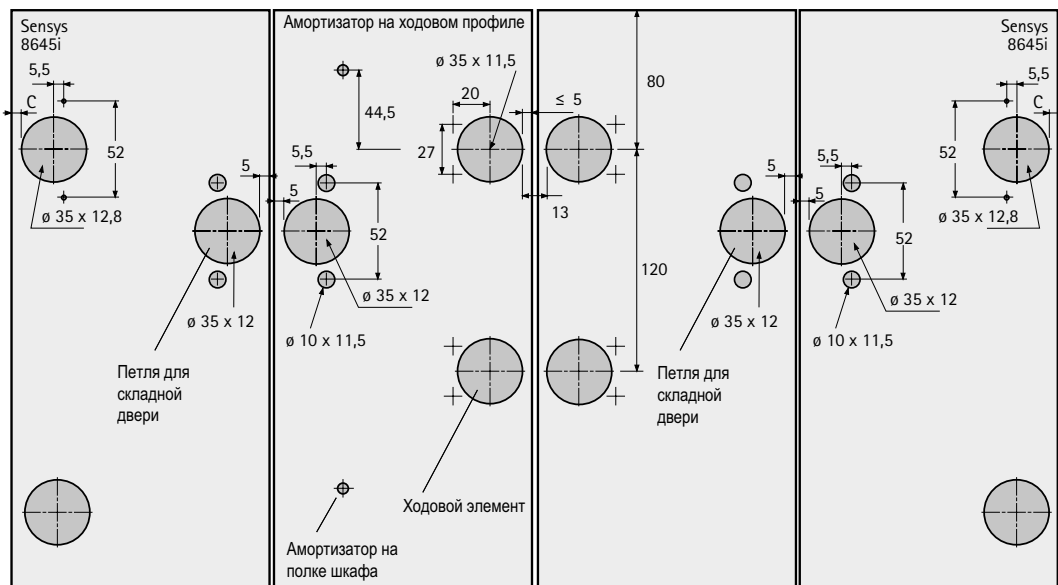

# Система фурнитуры для складных дверей

- ▶ WingLine 230 / с креплением к боковине
- ▶ Монтажная схема

## Монтажные размеры WingLine 230

Рекомендуемая форма створки двери и фуги  
(для предотвращения деформации)

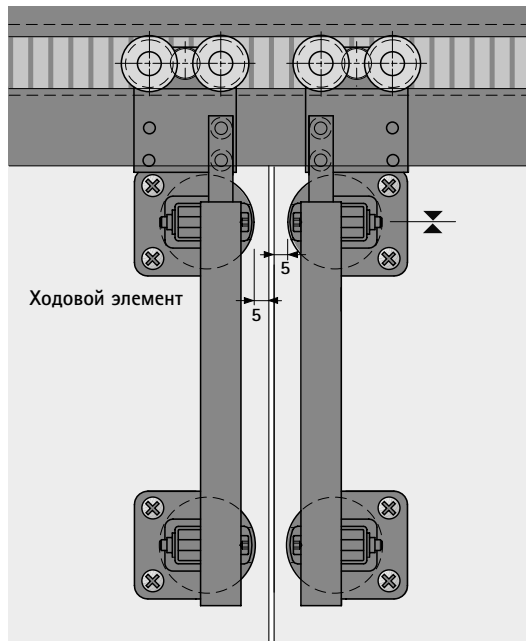
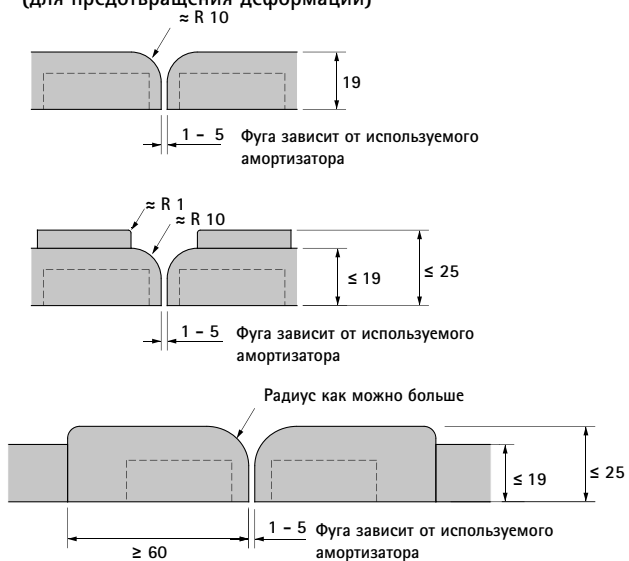

Петля для складной двери  
Присадка под петли справа

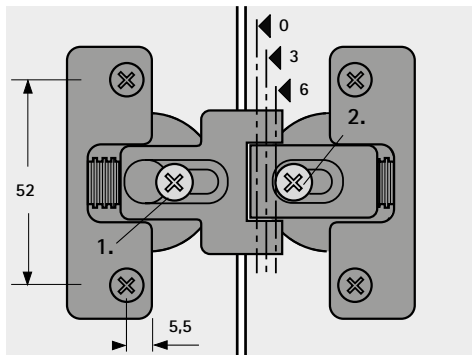

1. Регулировка фуги:  
бесступенчато от нуля до + 4 мм.
2. Постепенная регулировка  
смещения стержня (0 / 3 / 6)  
позволяет установить  
наложение двери  
на 3, 6, 12 мм

1. Регулировка фуги
2. Регулировка стержня\*

Регулировка стержня мм	Смещение двери мм
0	3
3	6
6*	12*

\*Для корректной работы системы складывающихся дверей WingLine 230, рекомендуется установить выступ двери 12 мм.

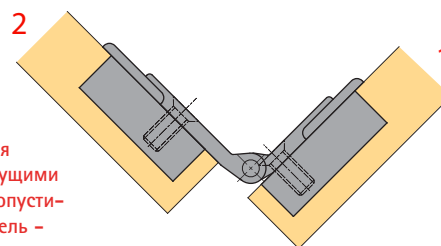

1 – створка двери, которая закреплена к корпусу несущими петлями. Максимально допустимый угол открывания петель – 110 градусов. Рекомендуемая петля – Sensys 8645i

2 – створка двери, на которой закреплён передвижной роликовый механизм WingLine 230

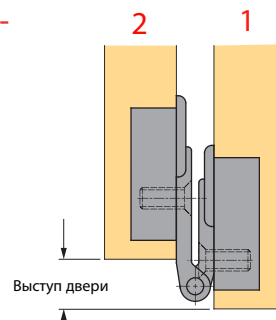

# Система фурнитуры для складных дверей

- ▶ WingLine 230 / с креплением к боковине
- ▶ Монтаж

## Монтаж ходового профиля / подготовка комплекта двери

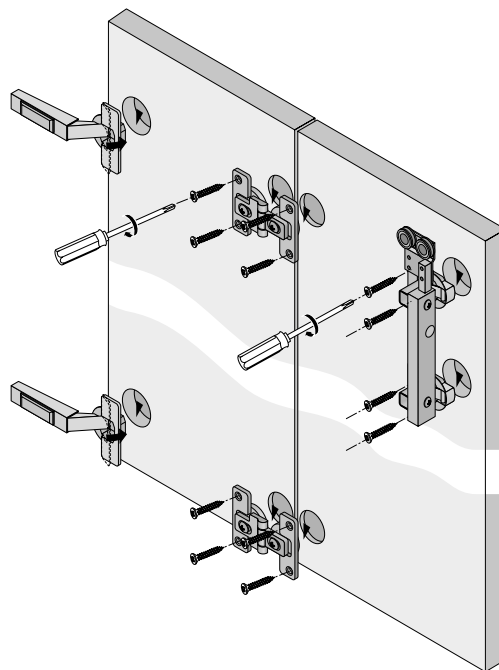
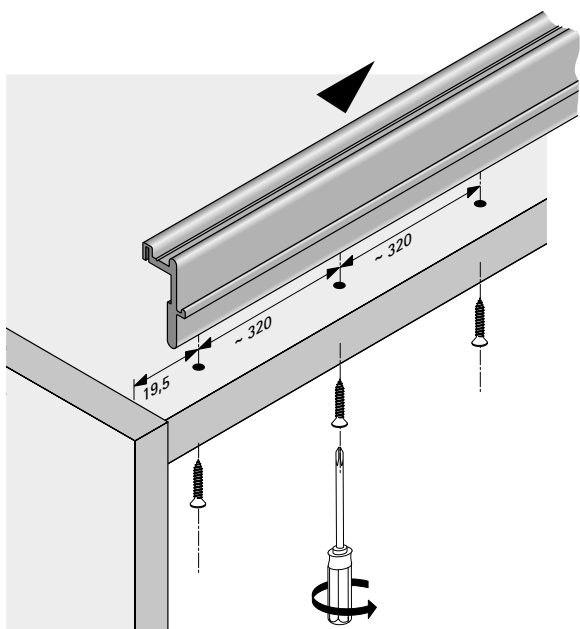

## Монтаж комплекта двери

